



GESTIÓN DE DISEÑO
GRÁFICA ARQUITECTURA MUSEOGRAFÍA EDITORIAL

DISEÑO MUSEOGRÁFICO PARA LA EXPOSICIÓN

“BURGOS-TOLEDO,
ORÍGENES DE ESPAÑA”

MEMORIA

22.10.2020



ÍNDICE

Introducción y Planimetría, 3

- Actuaciones para la Adecuación Espacial, **4**
- Secciones expositivas, **5**
- Zonificación y Circulaciones, **6**
- Plantas generales de distribución museográfica, **7**
- Distribución general, **8**
- Crujía 01, **9**
- Crujía 02, **10**
- Crujía 03, **11**
- Crujía 04, **12**

Soportes expositivos y detalles constructivos, 13

Materiales y acabados, 20

- Muros y techos, **21**
- Tarimas, peanas y vitrinas, **22**
- Elementos de gráfica, **23**
- Pintura, **25**

Ejemplos vistas 3D, 26



GESTIÓN DE DISEÑO
GRÁFICA ARQUITECTURA MUSEOGRAFÍA EDITORIAL

DISEÑO MUSEOGRÁFICO PARA LA EXPOSICIÓN "BURGOS-TOLEDO, ORÍGENES DE ESPAÑA" **Memoria 3**

Introducción y Planimetría



La redacción de este documento se divide en los siguientes puntos:

1. Memoria
2. Documentación gráfica y planimétrica
3. Vistas 3D
4. Mediciones y Presupuesto de la ejecución de suministro
5. Propuesta gráfica
6. Relación de piezas

En todo el documento se describen las soluciones propuestas en la implantación de contenidos de forma general, y se especifican los principales materiales y acabados del proyecto expositivo. Junto a ello, y en sus partes correspondientes, se presentan planos de conjunto de la instalación expositiva, plantas de secciones, detalles de los distintos tipos de elementos expositivos, alguna infografía y tipologías y ejemplos de la Gráfica. En un documento aparte se ofrece una valoración estimada de las mediciones y partidas presupuestarias.

ACTUACIONES PARA LA ADECUACIÓN ESPACIAL

La Exposición se va a realizar en la planta alta del Museo de Santa Cruz, en Toledo. Tiene una planta de cruz griega, donde cada brazo tiene prácticamente la misma dimensión, y el crucero abarca los dos pisos y está cubierto con bóvedas de crucería. Para la realización de la Exposición hay que llevar a cabo una serie de actuaciones para ejecutar la museografía que va a acoger. Estas actuaciones son:

- Demolición de determinados muros de exposiciones eventuales.
- Pintura plástica mate sobre paramentos. Repaso de faltas y una mano de pintura.



La exposición se articula en torno a 13 secciones (SE), que se dividen en las cuatro crujías de la segunda planta del Museo. Algunas de las crujías contiene, evidentemente, más de una sección. La introducción a la Exposición (Sección A) se realiza en el Salón del Toisón, donde se han sacado 3 piezas relevantes y características de los contenidos, y también se ofrece un vídeo introductorio al visitante.

SECCIONES

La estructura general de los contenidos es la siguiente:

- **Sección A.** Una tierra singular. Los orígenes geológicos y de la vida
- **Sección B.** Orígenes del primer europeo. Los yacimientos de Atapuerca y sus hallazgos
- **Sección C.** En los orígenes de la civilización. Del Neolítico a la tardorromanidad
- **Sección D.** En los orígenes de Castilla. Entre lo romano y lo románico: lo visigótico y lo condal
- **Sección E.** La consolidación de un reino. Castilla en el periodo románico, época de los grandes monasterios. Del año 1000 al 1200
- **Sección F.** Burgos en los orígenes de la Lengua
- **Sección G.** En los orígenes de la épica española: el conde Fernán González y el Cid Campeador
- **Sección H.** Burgos en los orígenes y en el desarrollo del gótico. La Catedral y el sueño de Don Mauricio
- **Sección I.** El burgalés Domingo de Guzmán y los orígenes de las órdenes mendicantes
- **Sección J.** En los orígenes de la nueva nobleza. El linaje de los Velasco, Condestables de Castilla. Coleccionistas y mecenas
- **Sección K.** En los orígenes de la construcción de Europa. Santos constructores y hospitaleros a la vera del camino burgalés
- **Sección L.** En el origen del comercio internacional europeo. Burgos y sus nobles mercaderes
- **Sección M.** Confluencias. Burgos/Toledo



ZONIFICACIÓN Y CIRCULACIONES

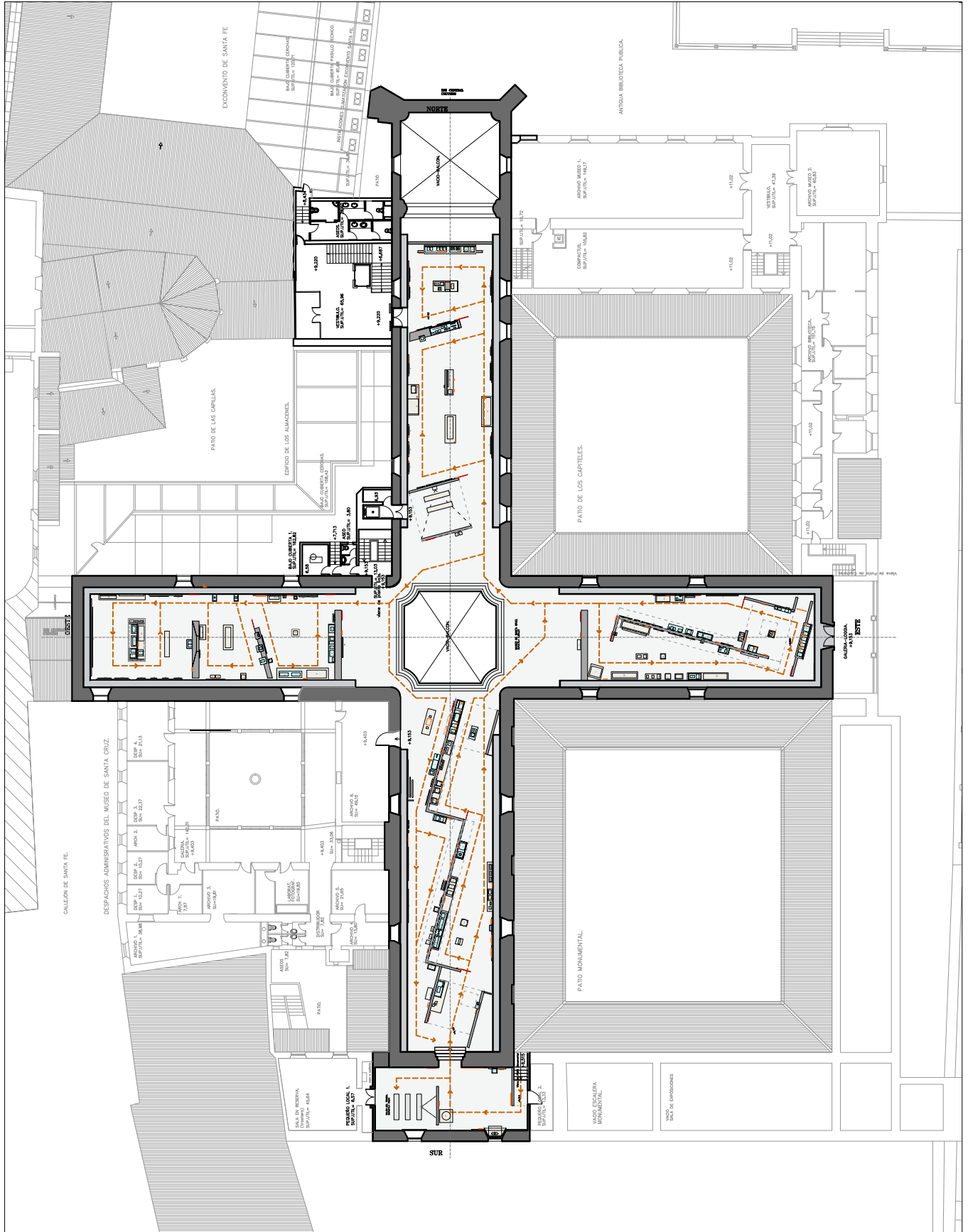



PLANTAS GENERALES DE DISTRIBUCIÓN MUSEOGRÁFICA

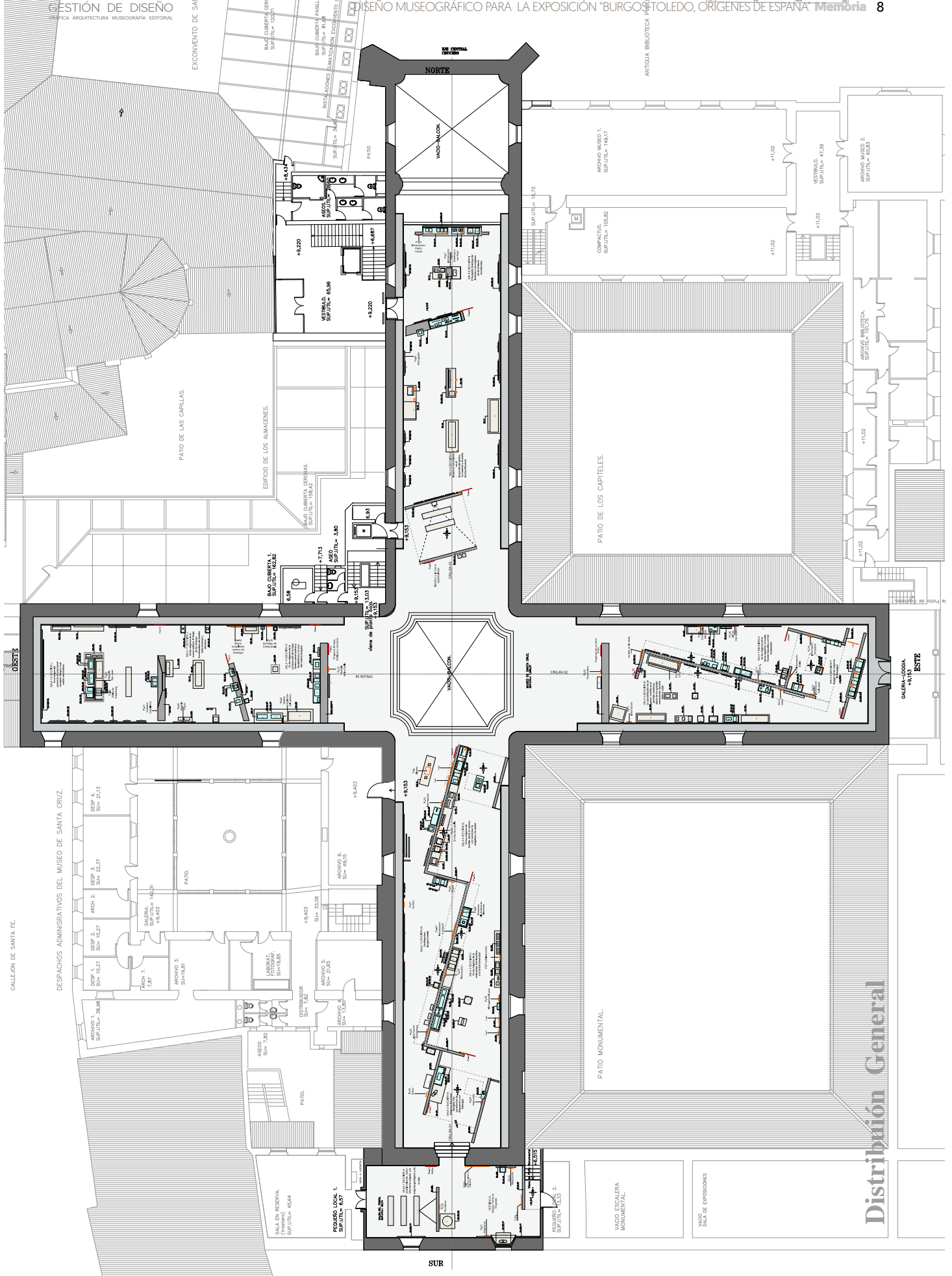

CALLEJÓN DE SANTA FE.

DESPACHOS ADMINISTRATIVOS DEL MUSEO DE SANTA CRUZ.

PATIO DE LAS CAPILLAS.

EDIFICIO DE LOS ALMACENES.

PATIO DE LOS CAPITULES.

PATIO MONUMENTAL.

GALERÍA-CORRIENTE

ESTE

SUR

Distribución General

VACIO ESCALERA MONUMENTAL.

VACIO SALA DE EXPOSICIONES

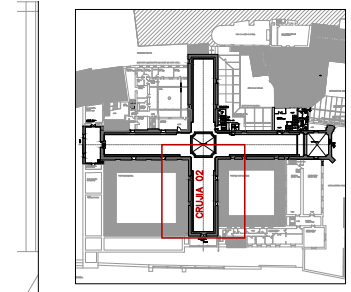
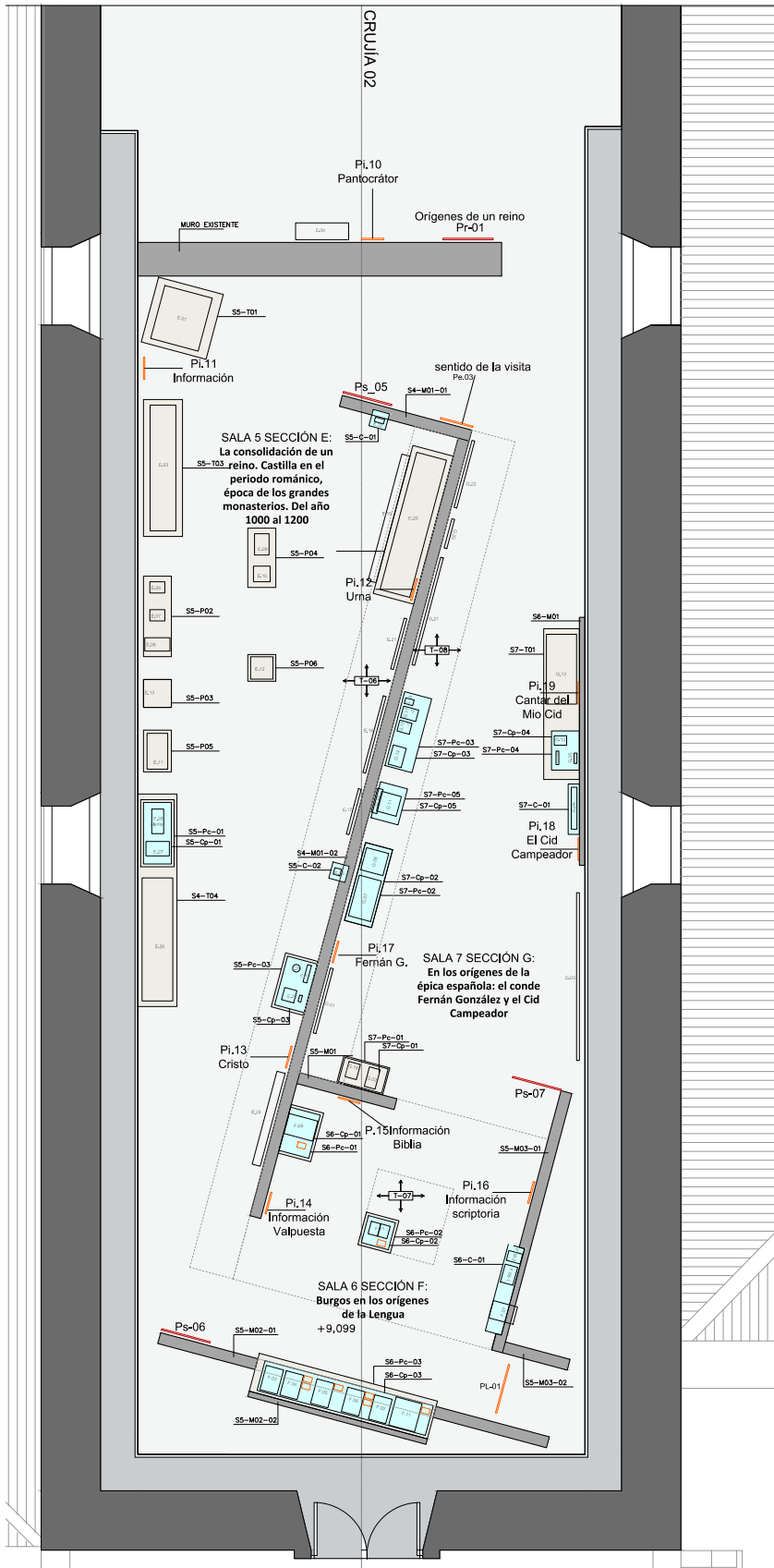

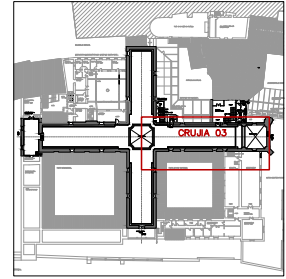
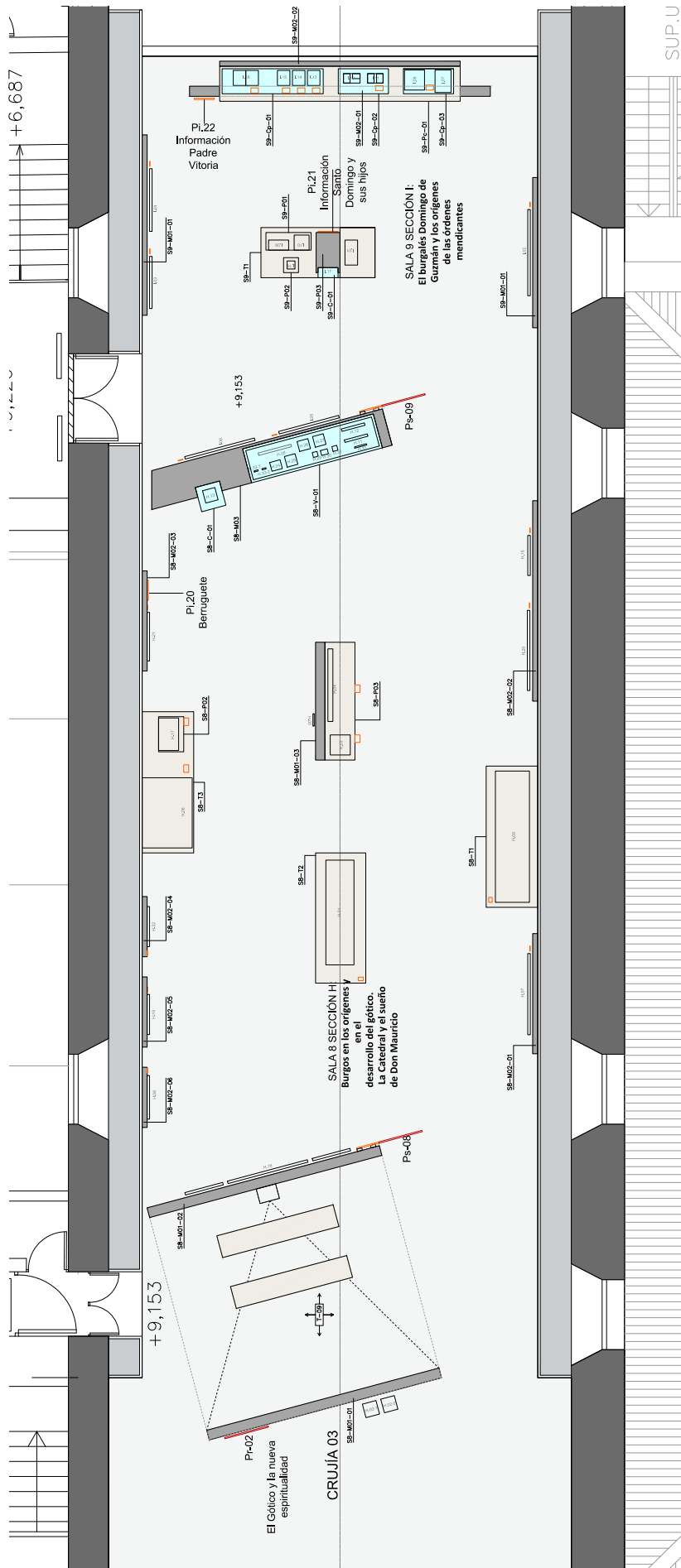

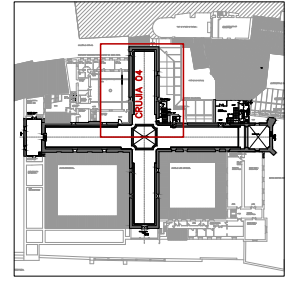
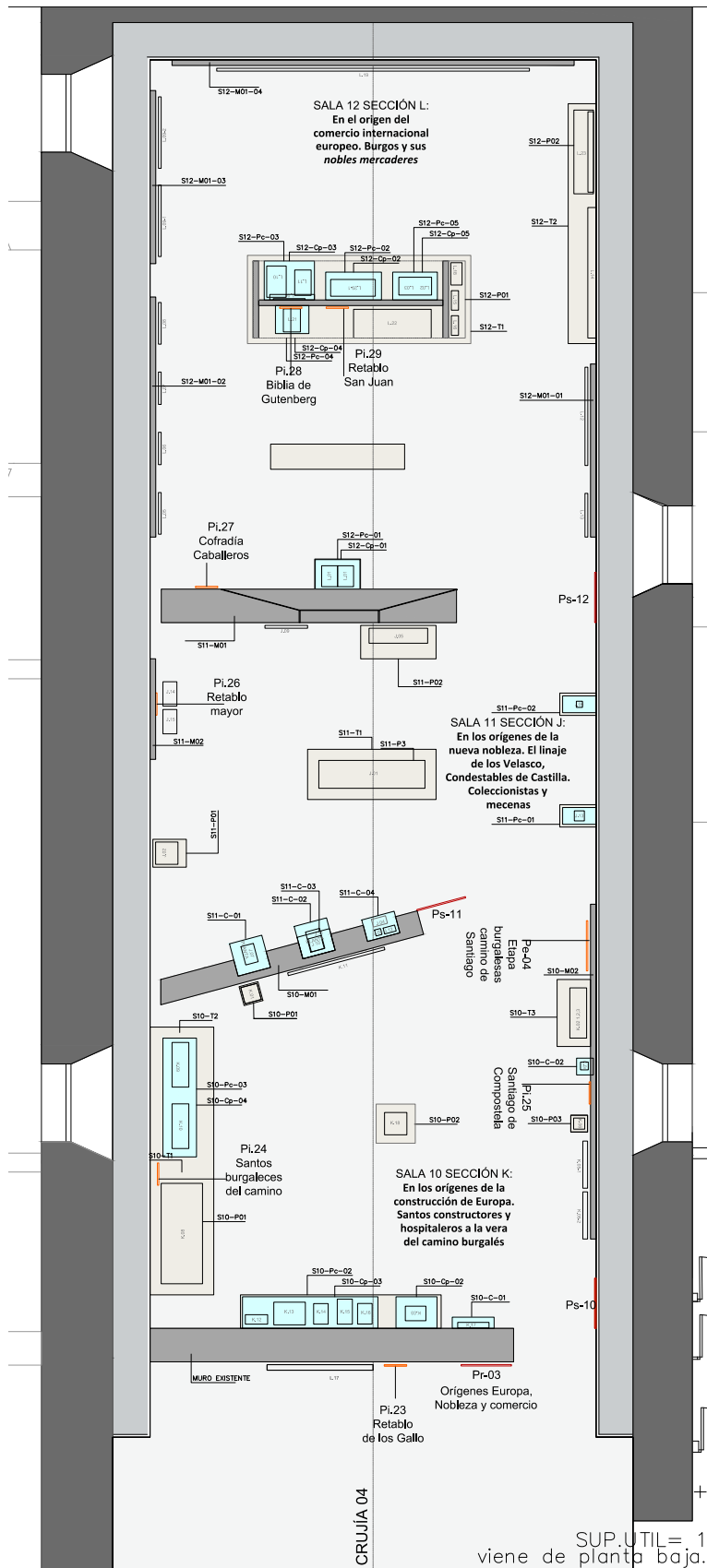



GESTIÓN DE DISEÑO
GRÁFICA ARQUITECTURA MUSEOGRAFÍA EDITORIAL

DISEÑO MUSEOGRÁFICO PARA LA EXPOSICIÓN "BURGOS-TOLEDO, ORÍGENES DE ESPAÑA" **Memoria 13**

Soportes expositivos y detalles constructivos



Los soportes museográficos se concretan en un Muro Expositivo (M), en ocasiones muy concretas (cuando la museografía así lo requiere) con un Techo de DM (T). Además, se utilizarán una serie de elementos expositivos para dar variedad a la muestra, como son Tarimas, Peanas y Vitrinas. Se muestran en las siguientes páginas detalles constructivos de los elementos propuestos.

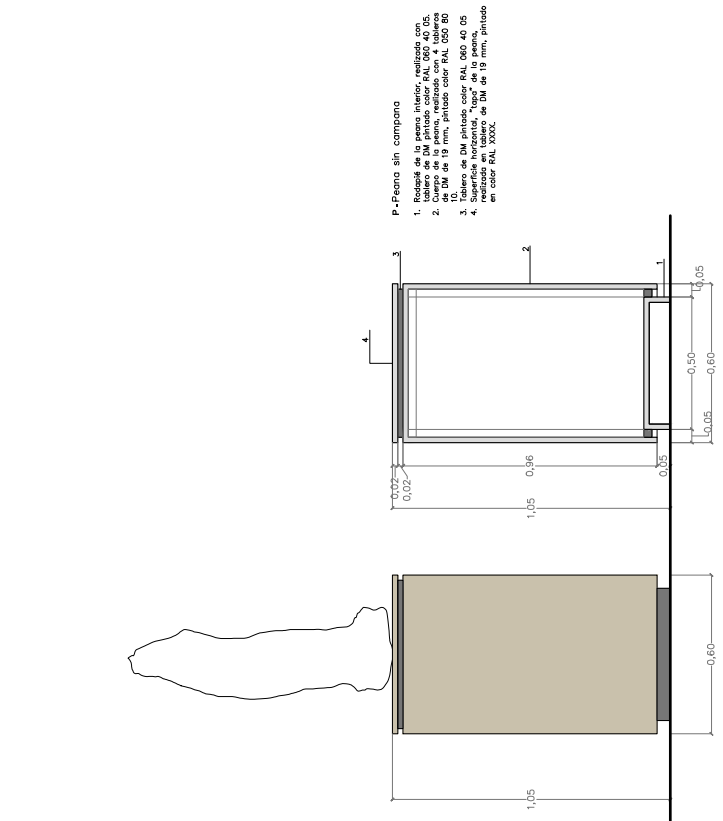

- M** Muro expositivo, terminado o un cara modo de acabado de RO. Fabricado en DM. Fabricado con estructura interna y paneado exterior en color RAL 120 60, pintado en color RAL 120 60.
- C** Vidrio tipo, está encastrado en muro, ubicado sobre el mismo.
1. Estructura de interior de vidrio realizada con tablero de DM 19 con pintura exterior pintado en color RAL 030 80. 10
 2. Paneado exterior realizado con pintura en color RAL 030 80. 10
 3. G. sellador en color Muro M. con pintura exterior pintado en color RAL 030 80. 10, con pintura exterior pintado en color RAL 030 80. 10.
 4. Rema donde encaja la caja de vidrio, según el tipo de vidrio, mediante lazo de la Vidrio, mediante lazo, dependiendo del tipo de plato.
 5. Perfil de vidrio formado por caja de 4 uñas de vidrio en color RAL 030 80. 10, con cantos biselados y uniones con cantos biselados y uniones.
 7. Rodapié de tablero de DM pintado en color RAL 040 40 05

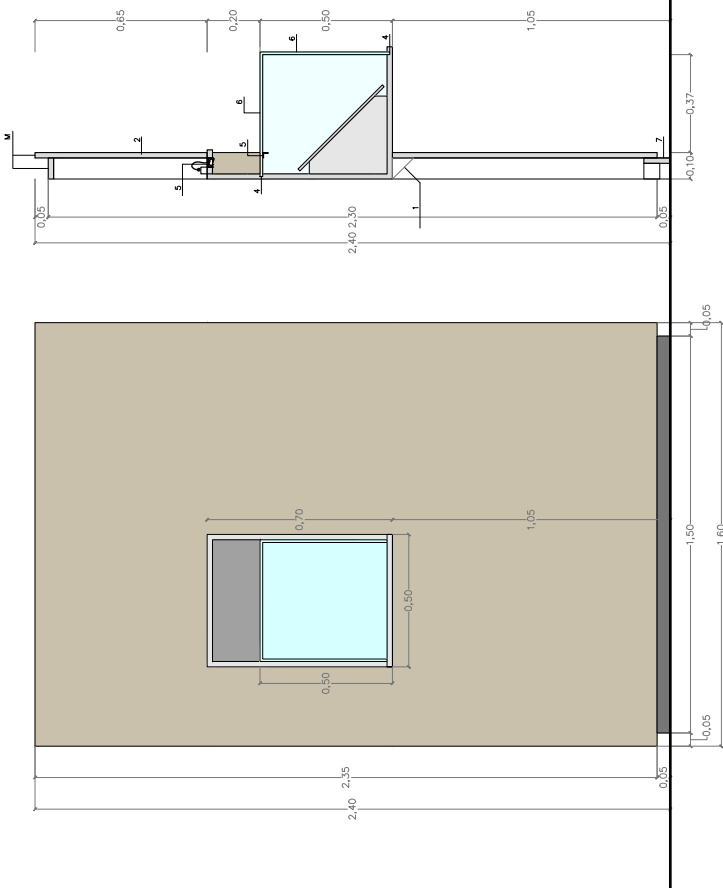

- P-Peana sin campana**
1. Rodapié de la peana interior, realizado con tablero de DM pintado color RAL 060 40 05.
 2. Tablero de DM pintado color RAL 050 80 de DM de 19 mm, pintado color RAL 050 80.
 3. Tablero de DM pintado color RAL 060 40 05.
 4. Superficie horizontal, "top" de la peana, pintado en color RAL 030 80.

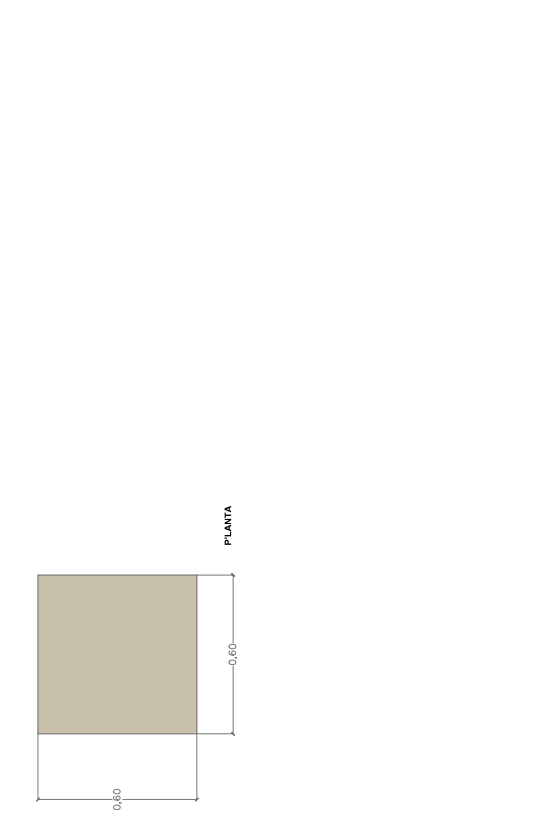

- M** Muro expositivo, terminado o un cara modo de acabado de RO. Fabricado en DM. Fabricado con estructura interna y paneado exterior en color RAL 120 60, pintado en color RAL 120 60.
- C** Vidrio tipo, está encastrado en muro, ubicado sobre el mismo.
1. Estructura de interior de vidrio realizada con tablero de DM 19 con pintura exterior pintado en color RAL 030 80. 10
 2. Paneado exterior realizado con pintura en color RAL 030 80. 10
 3. G. sellador en color Muro M. con pintura exterior pintado en color RAL 030 80. 10, con pintura exterior pintado en color RAL 030 80. 10.
 4. Rema donde encaja la caja de vidrio, según el tipo de vidrio, mediante lazo de la Vidrio, mediante lazo, dependiendo del tipo de plato.
 5. Perfil de vidrio formado por caja de 4 uñas de vidrio en color RAL 030 80. 10, con cantos biselados y uniones con cantos biselados y uniones.
 7. Rodapié de tablero de DM pintado en color RAL 040 40 05

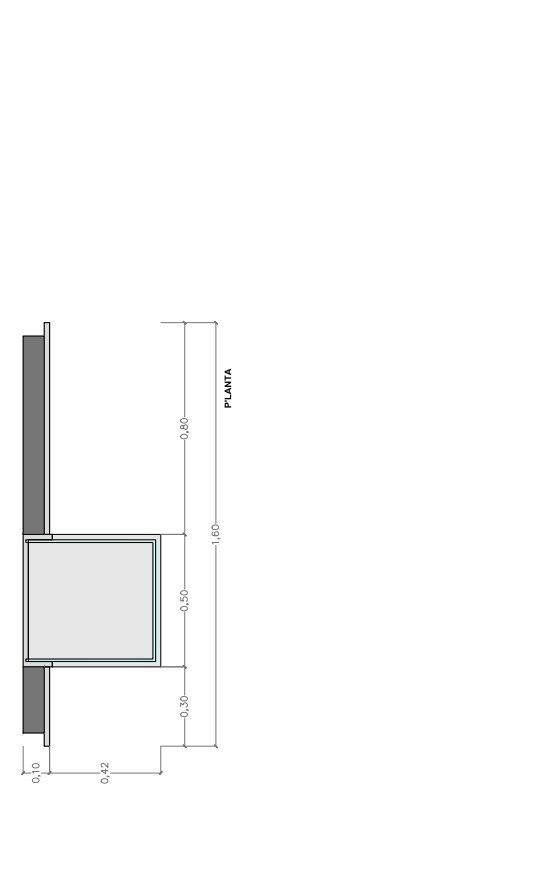

- P-Peana sin campana**
1. Rodapié de la peana interior, realizado con tablero de DM pintado color RAL 060 40 05.
 2. Tablero de DM pintado color RAL 050 80 de DM de 19 mm, pintado color RAL 050 80.
 3. Tablero de DM pintado color RAL 060 40 05.
 4. Superficie horizontal, "top" de la peana, pintado en color RAL 030 80.



- Pc
Pieza evento con
compañía
1. Rotulación de tablero de aluminio anodizado en color negro RAL 9005. 40 mm de espesor y 1,20 m de ancho.
2. Cuerpo de la pieza, tablero de DM de 19 mm de espesor en color RAL 9005 B0 10 (color a determinar en el momento de la ejecución).
 3. Tablero de DM pintado en color negro mate, "tipo" de la pieza, de 19 mm de espesor y 1,20 m de ancho. RAL 9005 B0 10 (color a determinar en el momento de la ejecución).
 4. Superficie horizontal "tipo" de la pieza, de 19 mm de espesor y 1,20 m de ancho. RAL 9005 B0 10 (color a determinar en el momento de la ejecución).
 5. Compaña de vidrio de 19 mm de espesor, transparente, centros horizontales, uniones a ligete.

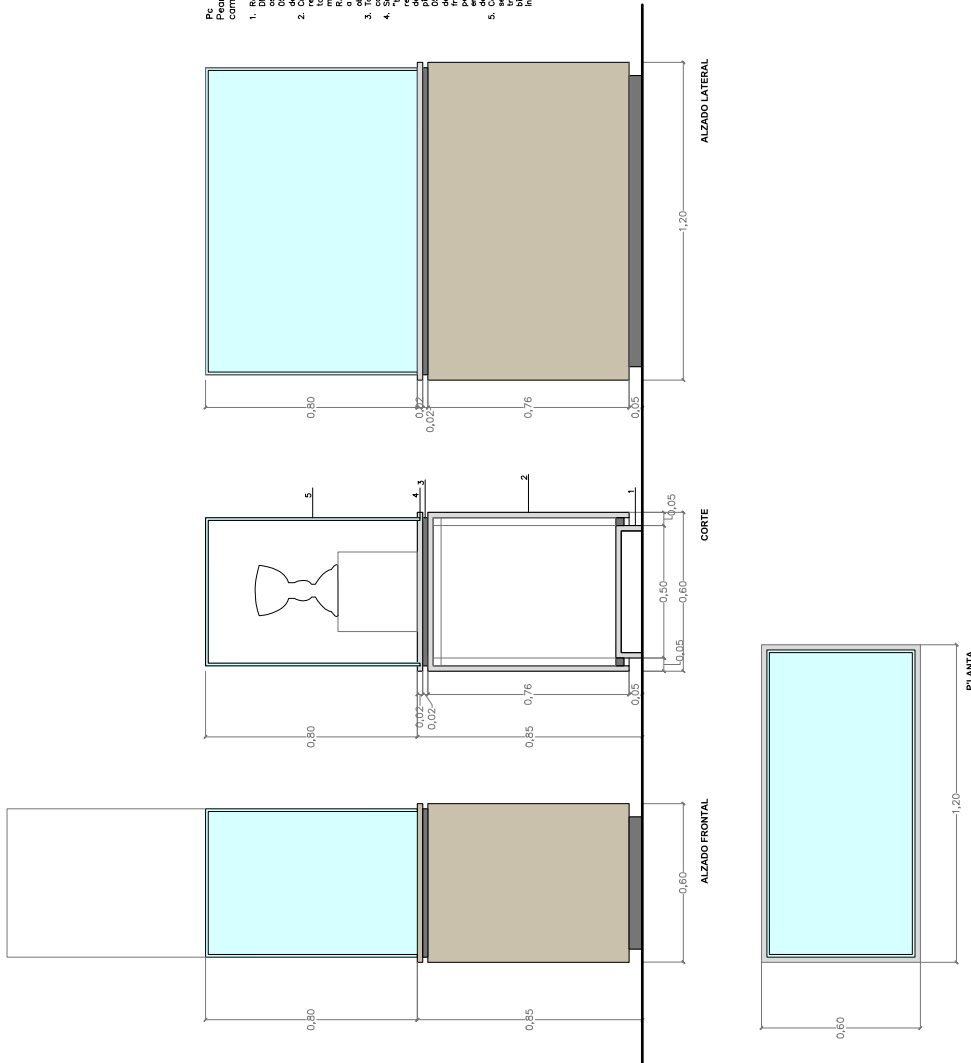

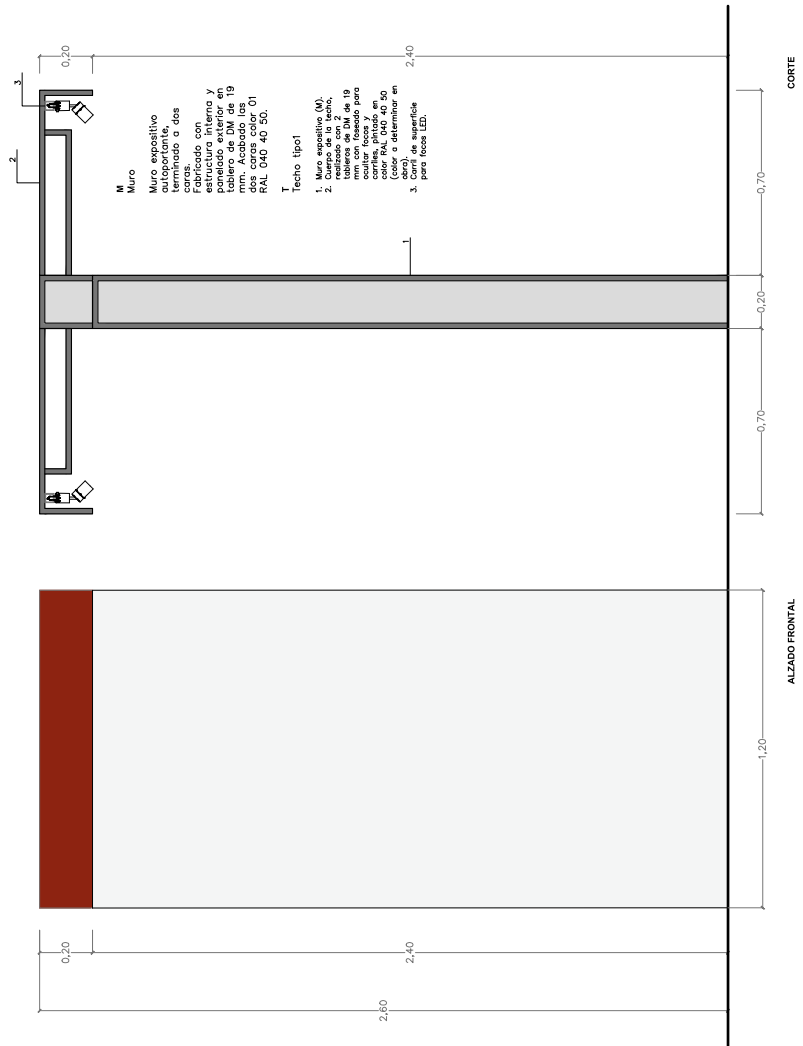

M
Muro

Muro expositivo autoportante, fabricado a dos caras.
Fabricado con espuma de poliuretano y panelado exterior en tablero de DM de 19 mm, pintado con el color RAL 040 40 50.

T
Techo tipo1

1. Muro metacrilato (M).
2. Campo de la techo, realizado con tableros de DM de 19 mm con forrado para acústica, pintado en color exterior (color a determinar en obra), de superficie para luces LED.

T - Termino

1. Recipiente de la pieza interior, realizado con...
2. Campo de la pieza, realizado con 4 tableros de DM de 19 mm, pintado con RAL 050 50 10.
3. Superficie horizontal, "topo" de la pieza, realizado con 4 tableros de DM de 19 mm, pintado en color RAL 050 50 10.

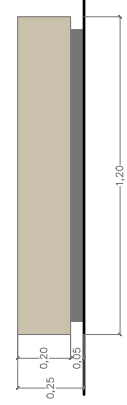
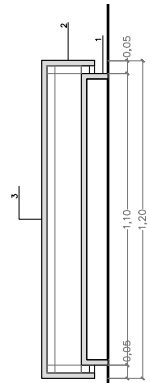

ALZADO FRONTAL

CORTE

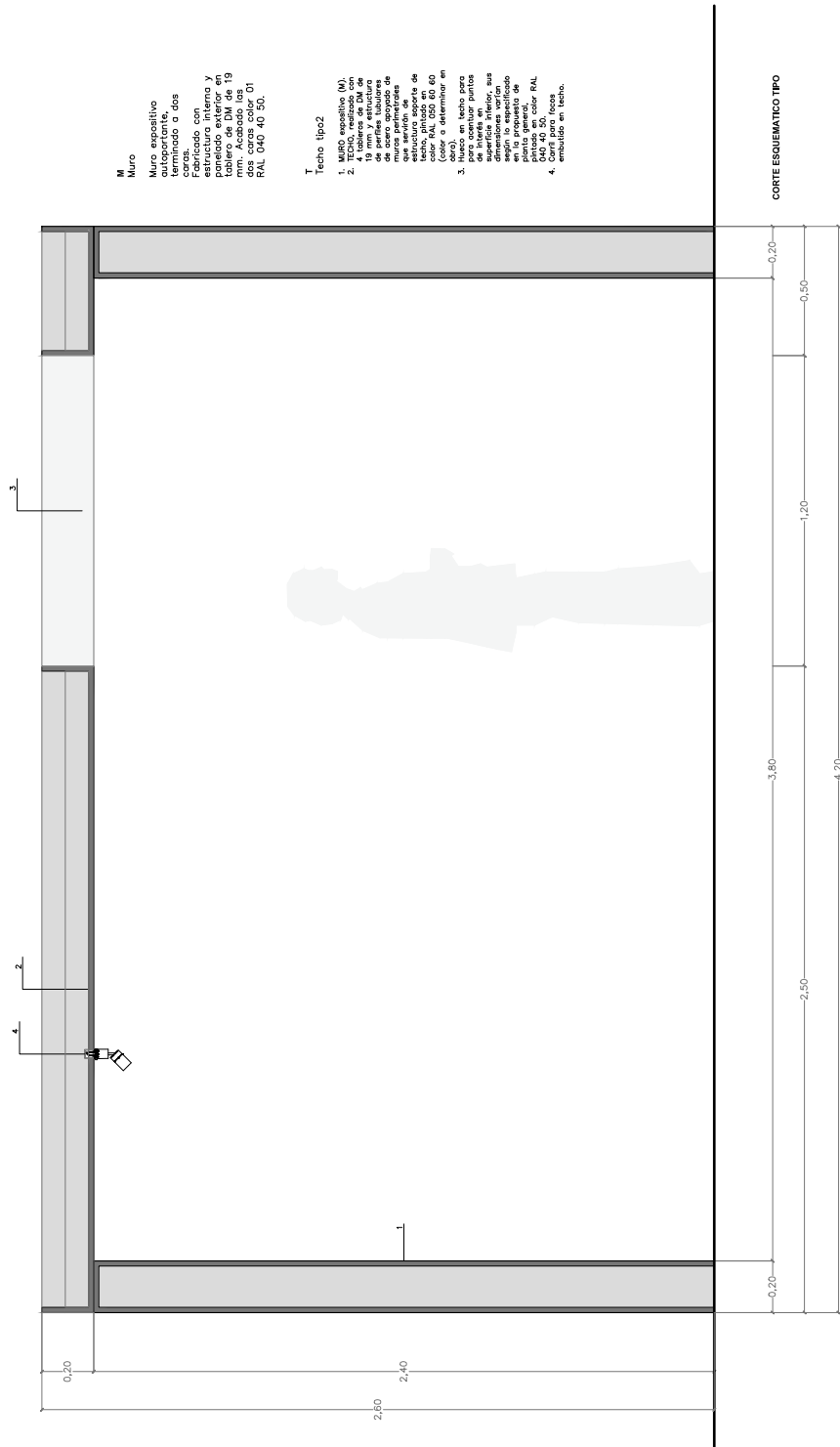



GESTIÓN DE DISEÑO
GRÁFICA ARQUITECTURA MUSEOGRAFÍA EDITORIAL

DISEÑO MUSEOGRÁFICO PARA LA EXPOSICIÓN "BURGOS-TOLEDO, ORÍGENES DE ESPAÑA" **Memoria 20**

Materiales y acabados



Los criterios de selección de los materiales responden a los siguientes aspectos y características:

- Facilidad de mantenimiento
- Calidad que permanece en el tiempo.
- Relación buena calidad-precio
- Concordancia con el edificio

Las tipologías de elementos utilizados son:

MUROS Y TECHOS

M: Muro expositivo

- Muro expositivo, terminado a una cara, cuando está colocado como trasdosado de los paramentos de las salas (acabado en pintura color RAL 120 60 10 Lavender leaf green) ; o a dos caras, cuando es exento (acabado en pintura RAL 040 40 50 Henne Red). En el muro expositivo se encastran las vitrinas (V) y semiencastran las cajas expositivas (C).
- Este elemento se construye mediante una estructura interior y un revestimiento exterior de tablero de DM de 19 mm. En sus caras vistas el DM tendrá un acabado exterior con pintura de color correspondiente al tipo de muro (a determinar en obra). El muro se apoya del suelo existente sin rodapié.
- La altura de los muros es de 2400 mm con excepción del muro S12-M01-04 con una altura de 4900 mm. La profundidad también varía entre los 100mm y los 700 mm

T: Techo de Dm

- Techo realizado con una estructura de perfiles tubulares de acero, anclada y apoyada en los muros perimetrales del espacio. Panelado inferior realizado con tablero de DM de 16 mm, pintado en color RAL 050 60 60 Carmel Red (a determinar en obra).
- Fabricación según detalle constructivo de dos tipos de techos.



GESTIÓN DE DISEÑO
GRÁFICA ARQUITECTURA MUSEOGRAFÍA EDITORIAL

DISEÑO MUSEOGRÁFICO PARA LA EXPOSICIÓN "BURGOS-TOLEDO, ORÍGENES DE ESPAÑA" **Memoria 22**



GESTIÓN DE DISEÑO
GRÁFICA ARQUITECTURA MUSEOGRAFÍA EDITORIAL





DISEÑO MUSEOGRÁFICO PARA LA EXPOSICIÓN "BURGOS-TOLEDO, ORÍGENES DE ESPAÑA" **Memoria 23**



GESTIÓN DE DISEÑO
GRÁFICA ARQUITECTURA MUSEOGRAFÍA EDITORIAL

DISEÑO MUSEOGRÁFICO PARA LA EXPOSICIÓN "BURGOS-TOLEDO, ORÍGENES DE ESPAÑA" **Memoria 24**



naranja	rojizo	verdoso	veige	oscuro
TECHOS/ABERTURAS	MUROS INTERMEDIOS	MUROS PERIMETRALES	TEXTOS/VITRINAS/CARTELAS	GRANDES MUROS/TEXTOS
				
RAL: 060 60 60 CARMEL RED	RAL: 040 40 50 HENNA RED	RAL: 120 60 10 LAVENDER LEAF GREEN	RAL: 050 80 10 PALE SIENNA	RAL: 060 40 05 SINK GRAY



GESTIÓN DE DISEÑO
GRÁFICA ARQUITECTURA MUSEOGRAFÍA EDITORIAL

DISEÑO MUSEOGRÁFICO PARA LA EXPOSICIÓN "BURGOS-TOLEDO, ORÍGENES DE ESPAÑA" **Memoria 26**

Ejemplos vistas 3D







GESTIÓN DE DISEÑO
GRÁFICA ARQUITECTURA MUSEOGRAFÍA EDITORIAL

c/ Colmenares, 9. 28004-Madrid

T. (+34) 91 445 48 30

www.gestiondediseno.com

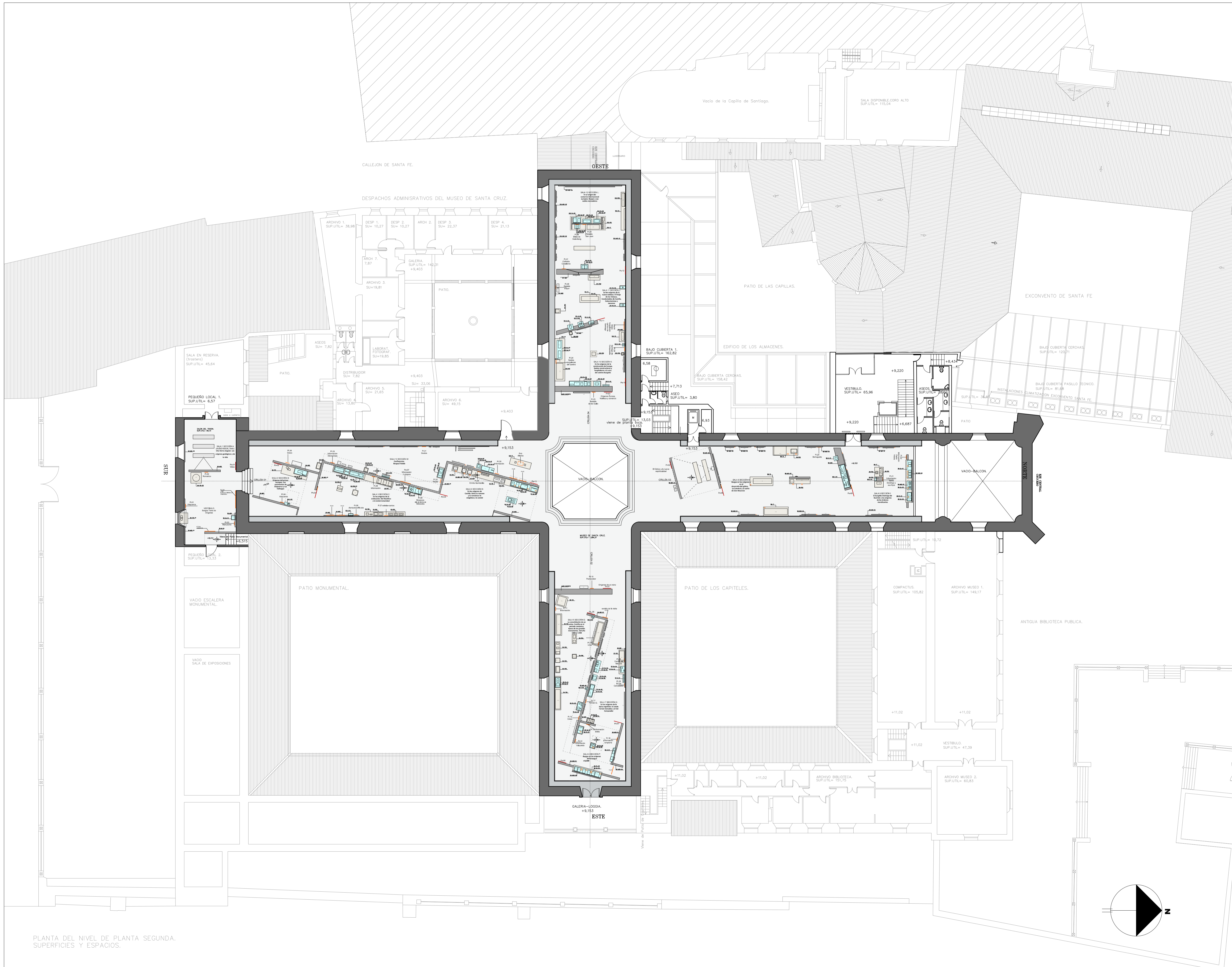

PLANTA DEL NIVEL DE PLANTA SEGUNDA.
SUPERFICIES Y ESPACIOS.

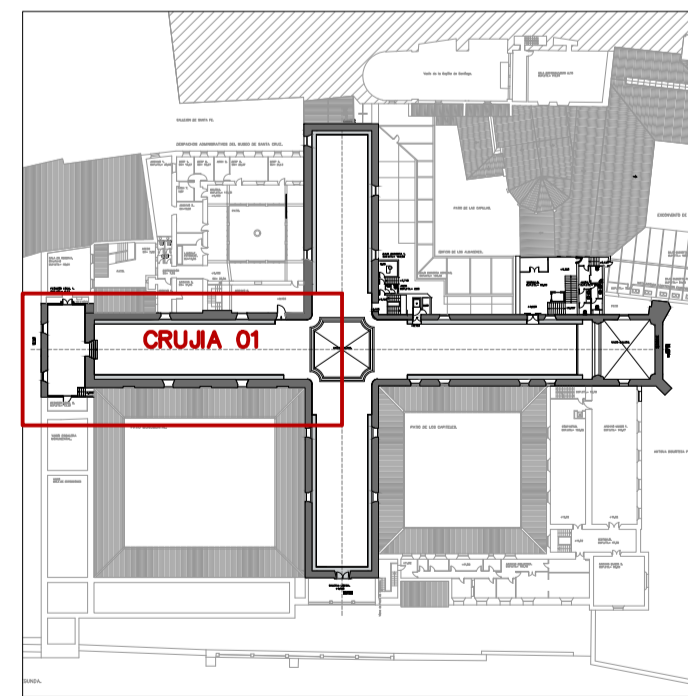
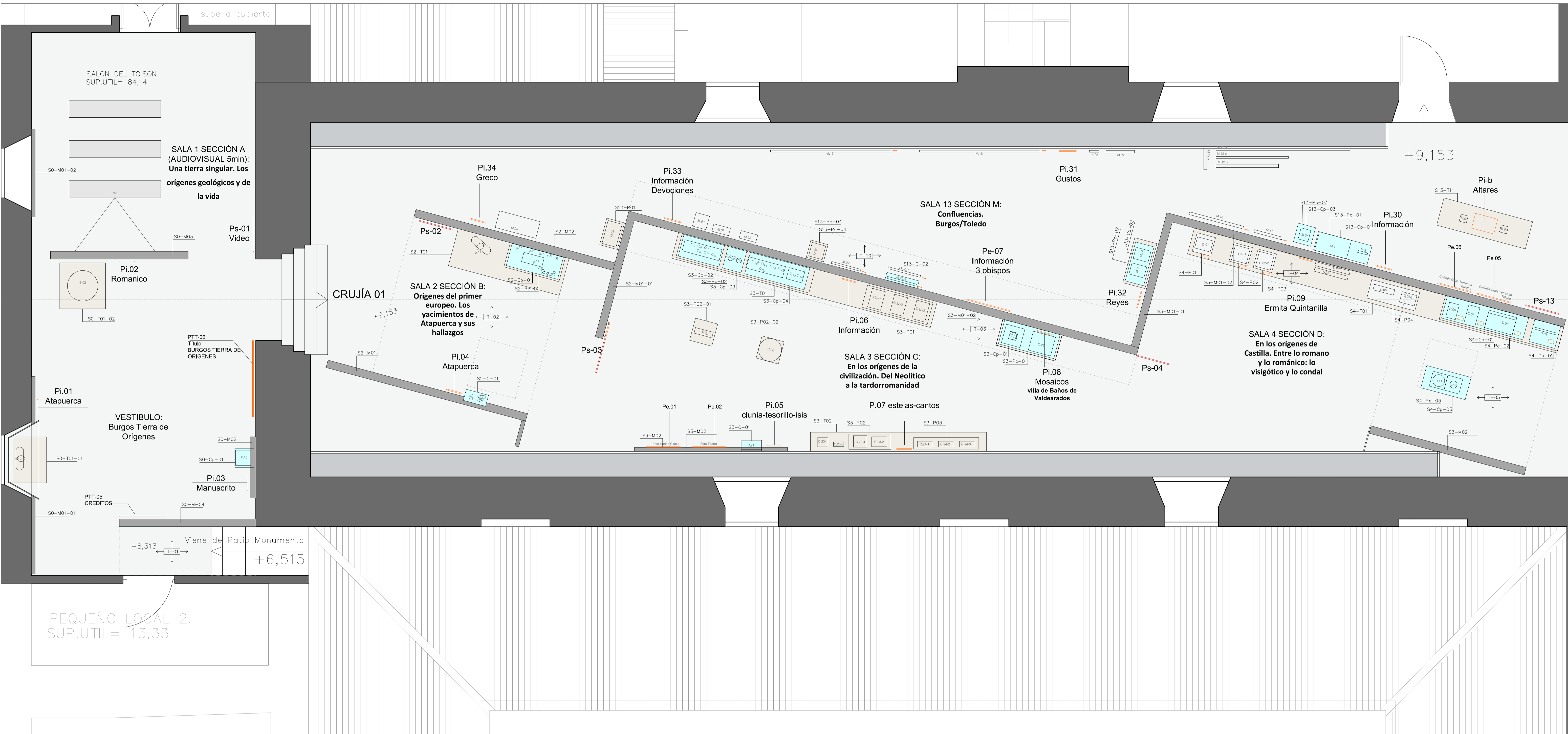

Proyecto Exposición
 Burgos: Tierra de Origenes
 MUSEO DE SANTA CRUZ-TOLEDO
 UBICACIÓN: Calle Miguel de Cervantes, 3, 45001 Toledo
 FASE/Nº PLANO: PLANTA CRUJIA 01/A2
 PLANO: PLANTA SEGUNDA - DISTRIBUCIÓN
 FECHA: 13/12/2019 ESCALA: 1/50



C.F. B-88408596
 Colmenares, 9, 28004-Madrid, T. +34 91 445 48 30
 www.gestiondeldiseño.com

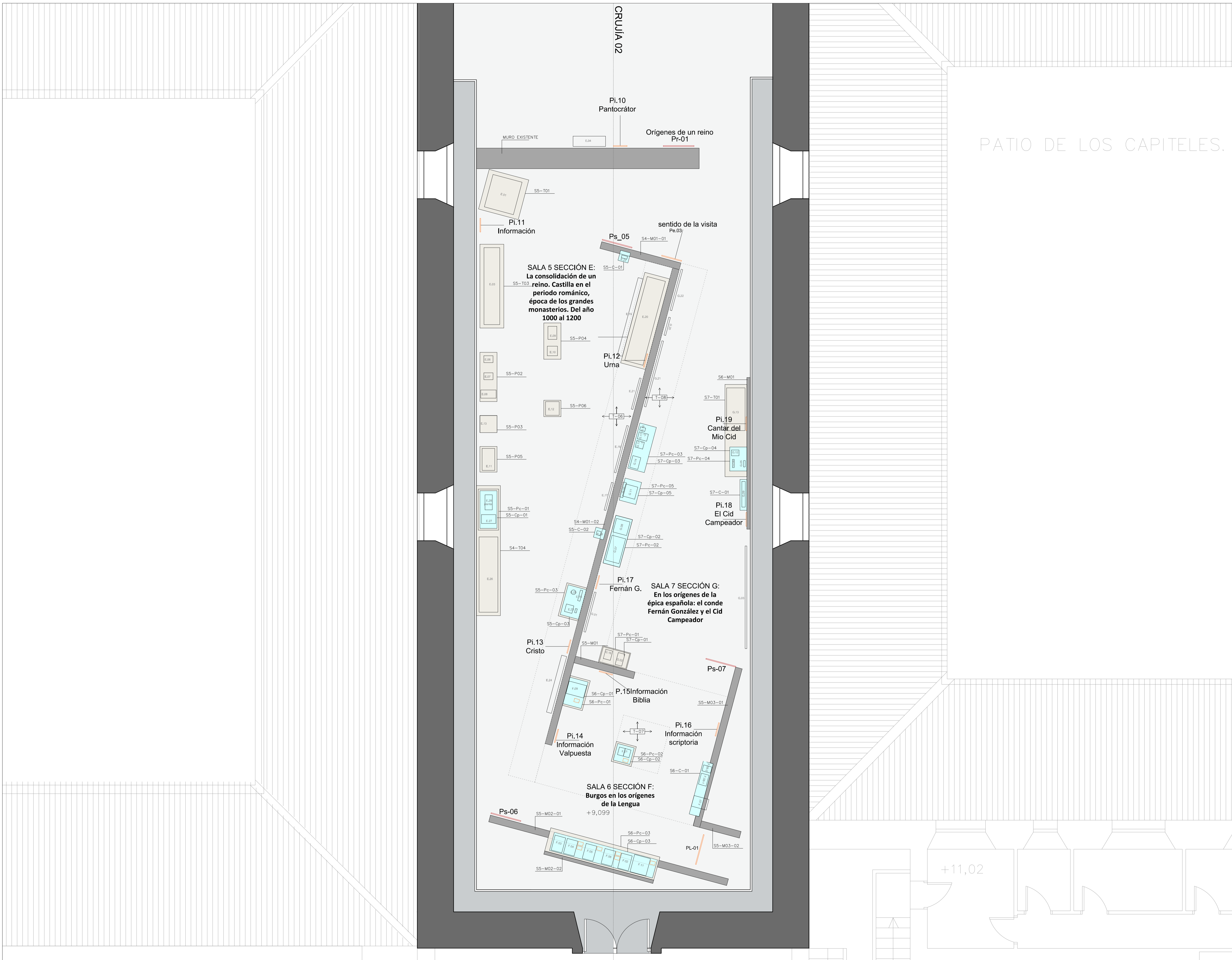

PATIO DE LOS CAPITULES.

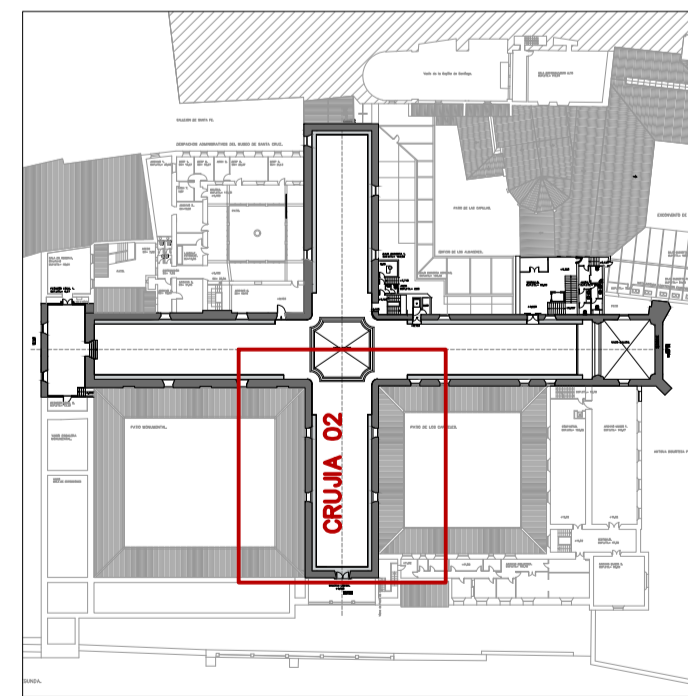

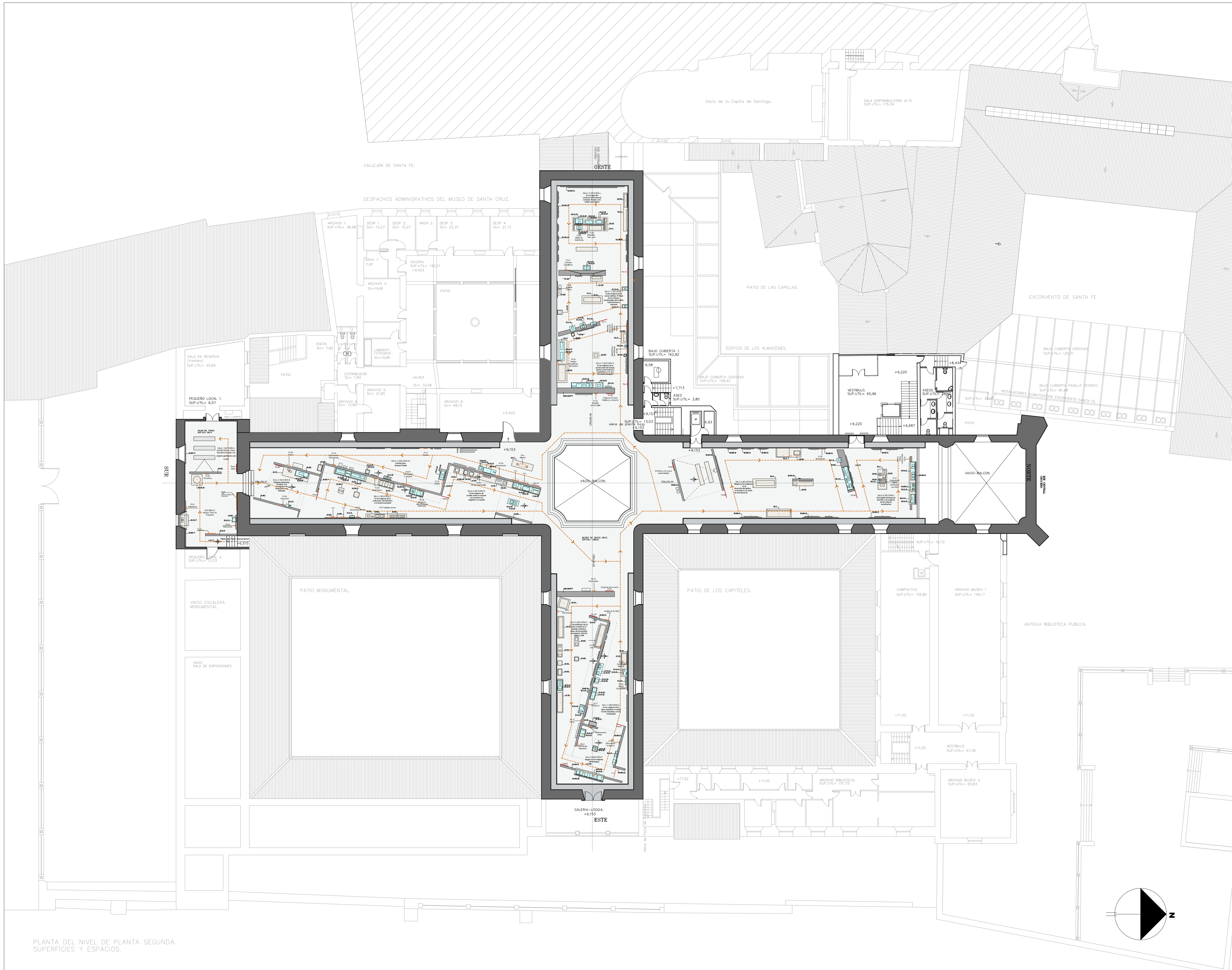

PLANTA DEL NIVEL DE PLANTA SEGUNDA.
SUPERFICIES Y ESPACIOS.

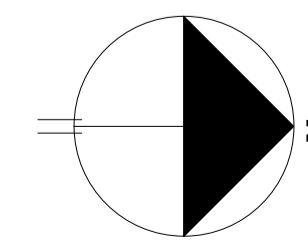

Proyecto Exposición
Burgos: Tierra de Orígenes
MUSEO DE SANTA CRUZ-TOLEDO
UBICACIÓN: Calle Miguel de Cervantes, 3, 45001 Toledo
FASE/Nº PLANO: PLANTA FINAL/A6
PLANO: PLANTA SEGUNDA - CIRCULACIÓN
FECHA: 13/12/2019 ESCALA: 1/200

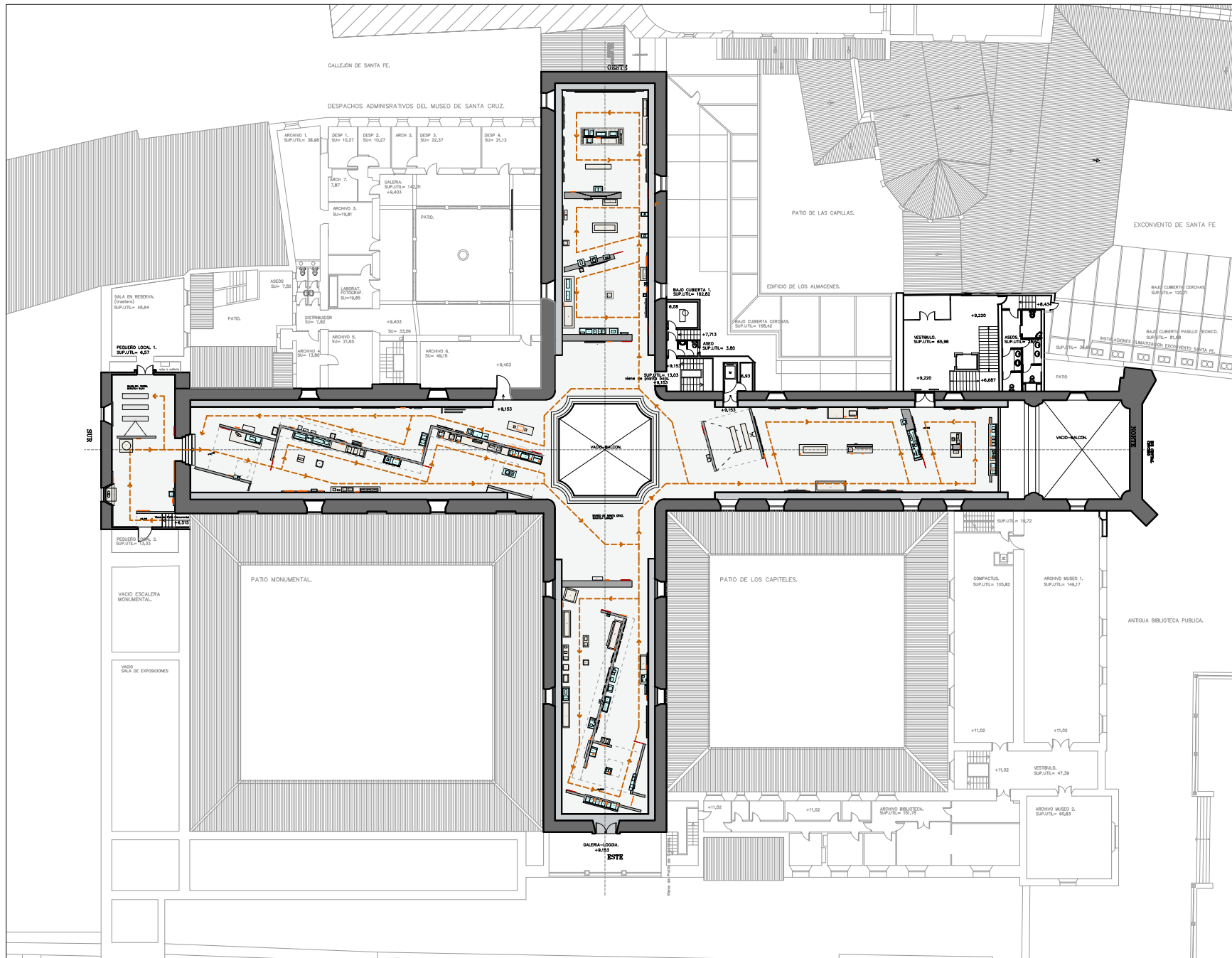

Proyecto Exposición
 Burgos: Tierra de Orígenes
 MUSEO DE SANTA CRUZ TOLEDO
 UBICACIÓN: Calle Miguel de Cervantes, 3, 45003 Toledo
 FASE/Nº PLANO: PLANTA FINAL/16
 PLANO: PLANTA SEGUNDA - CIRCULACIÓN
 FECHA: 13/12/2019 ESCALA: 1/500

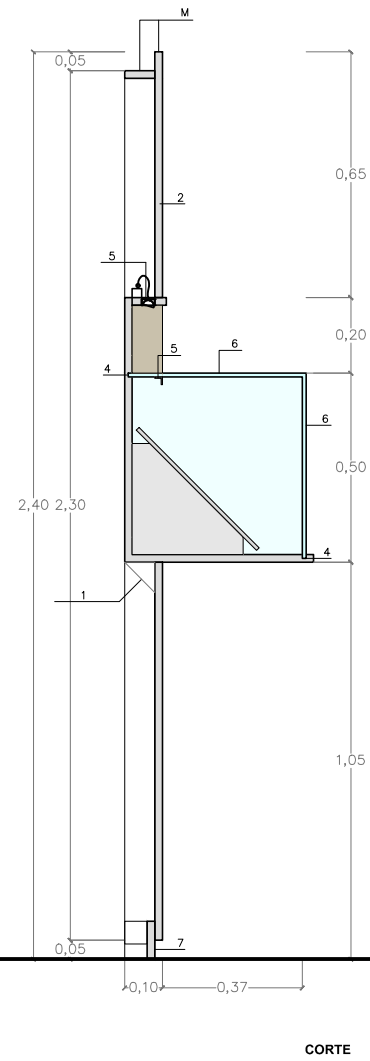
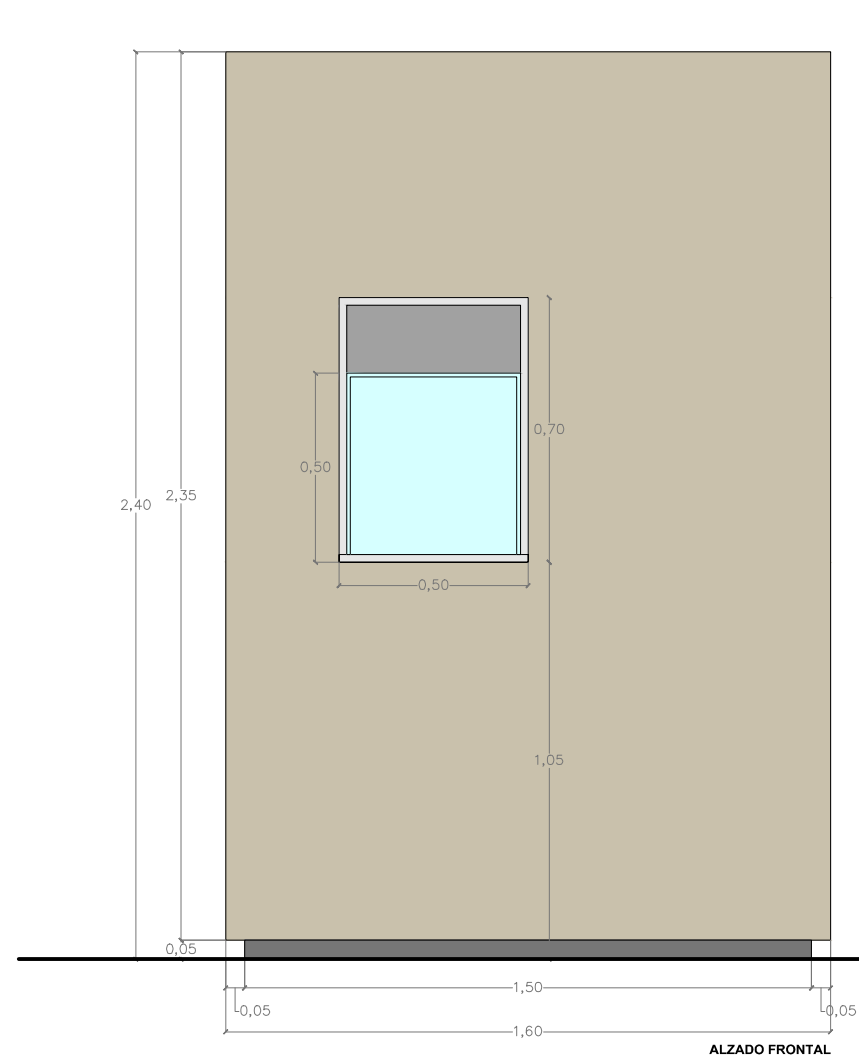

GESTIÓN DE DISEÑO
 GCS Arquitectos
 C/I. 2.84643556
© Copyright 2019. N. 28004 Madrid. T. 91 46 94 49 30
 www.gcsarquitectos.com



M
Muro expositivo, terminado a una cara modo de trasdosado de MURO EXPOSITIVO de DM existente. Fabricado con estructura interna y panelado exterior en tablero de DM de 19 mm, pintado en color RAL 120 60 10.

C
Vitrina tipo caja encastrada en muro, volada sobre el mismo

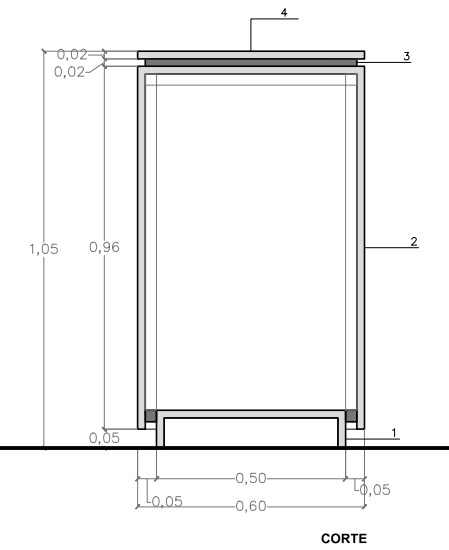
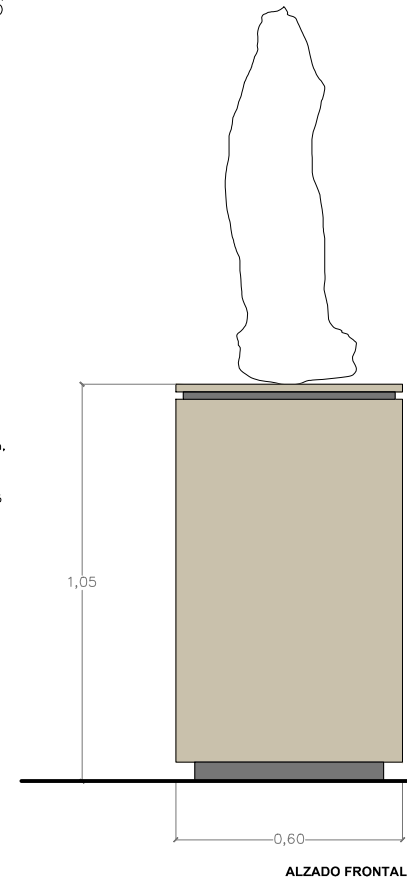
1. Estructura de interior de vitrina realizada con tablero de DM 19 mm, cartelas, uniones, etc.
2. Panelado exterior realizado con tableros de DM de 19 mm, pintado en color RAL 050 80 10 (a determinar en obra) Muro M.
3. Fondo de vitrina formado por caja encastrada en muro formando una hornasina. Base y fondo de tablero de DM pintado en color RAL 050 80 10, con ranura perimetral donde encajar la caja de vidrio que hace de frente de vitrina.
4. Ranura donde encaja la caja de vidrio, espesor: 10 mm.
5. Iluminación del interior de la vitrina, mediante focos empotrados de leds o tira led dependiendo del tipo de pieza que se exponga.
6. Frente de vitrina formado por caja de 4 lados de vidrio de seguridad transparente, 4+4 mm, con cantos biselados y uniones inglete.
7. Rodapié de tablero de DM pintado de color RAL 040 40 05



P-Peana sin campana

1. Rodapié de la peana interior, realizada con tablero de DM pintado color RAL 060 40 05.
2. Cuerpo de la peana, realizado con 4 tableros de DM de 19 mm, pintado color RAL 050 80 10.
3. Tablero de DM pintado color RAL 060 40 05
4. Superficie horizontal, "tapa" de la peana, realizada en tablero de DM de 19 mm, pintado en color RAL XXXX.

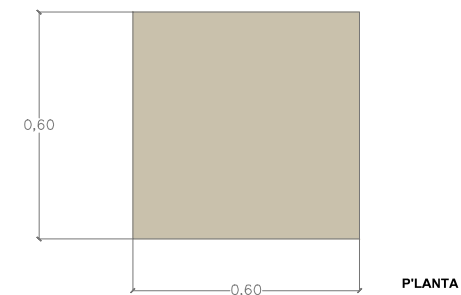
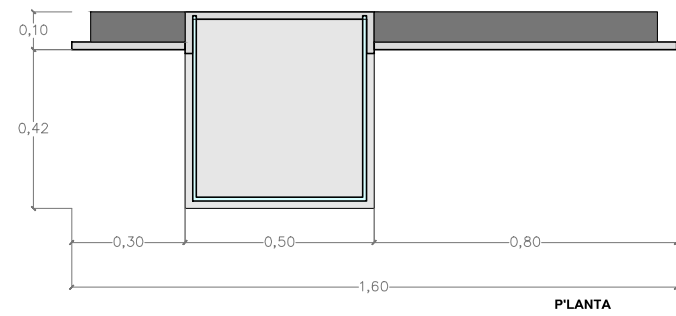

Proyecto Exposición
Burgos: Tierra de Orígenes
MUSEO DE SANTA CRUZ-TOLEDO

UBICACIÓN: Calle Miguel de Cervantes, 3, 45001 Toledo

FASE/Nº PLANO: DETALLES /D1

PLANO: DETALLES_VITRINAS/PEANAS

FECHA: 13/12/2019

ESCALA: 1/20

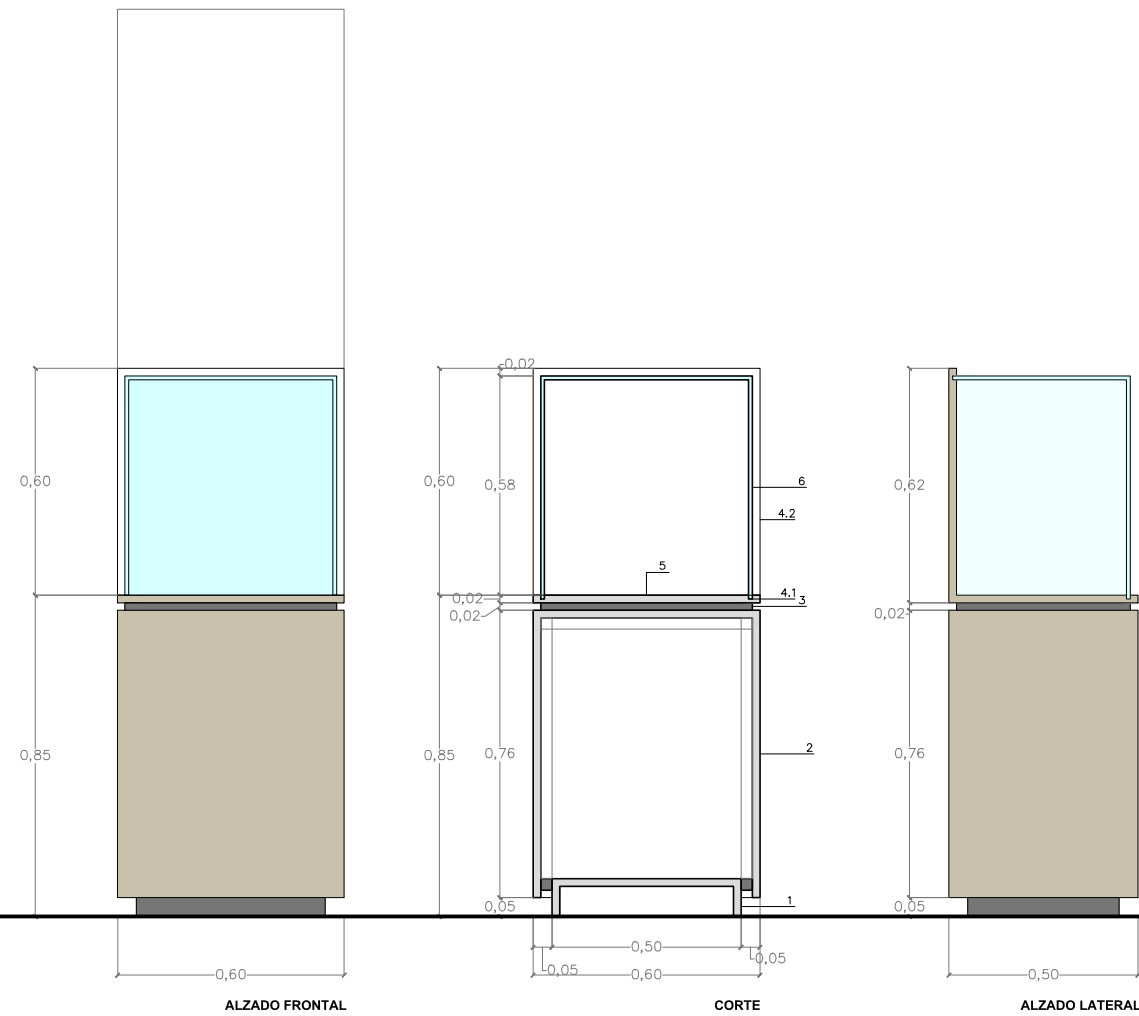

Pc
Peana con campana

1. Rodapié de tablero de DM pintado gris oscuro RAL 060 40 05 (color a determinar en obra).
2. Cuerpo de la peana, realizado con 4 tableros de DM de 19 mm, pintado en color RAL 050 80 10 (color a determinar en obra).
3. 1-Superficie horizontal, "tapa" de la peana, realizada en tablero de DM de 25 mm, pintado en color RAL 050 80 10 (color a determinar en obra), fresado en su perímetro para encajar la campana de vidrio. 2- Superficie vertical fondo de campana, realizada con DM de 25mm, pintado en color RAL 050 80 10 (color a determinar en obra), fresado en su perímetro para encajar la campana de vidrio.
4. Campana de vidrio de seguridad 4+4mm transparente, cantos biselados, uniones a inglete.

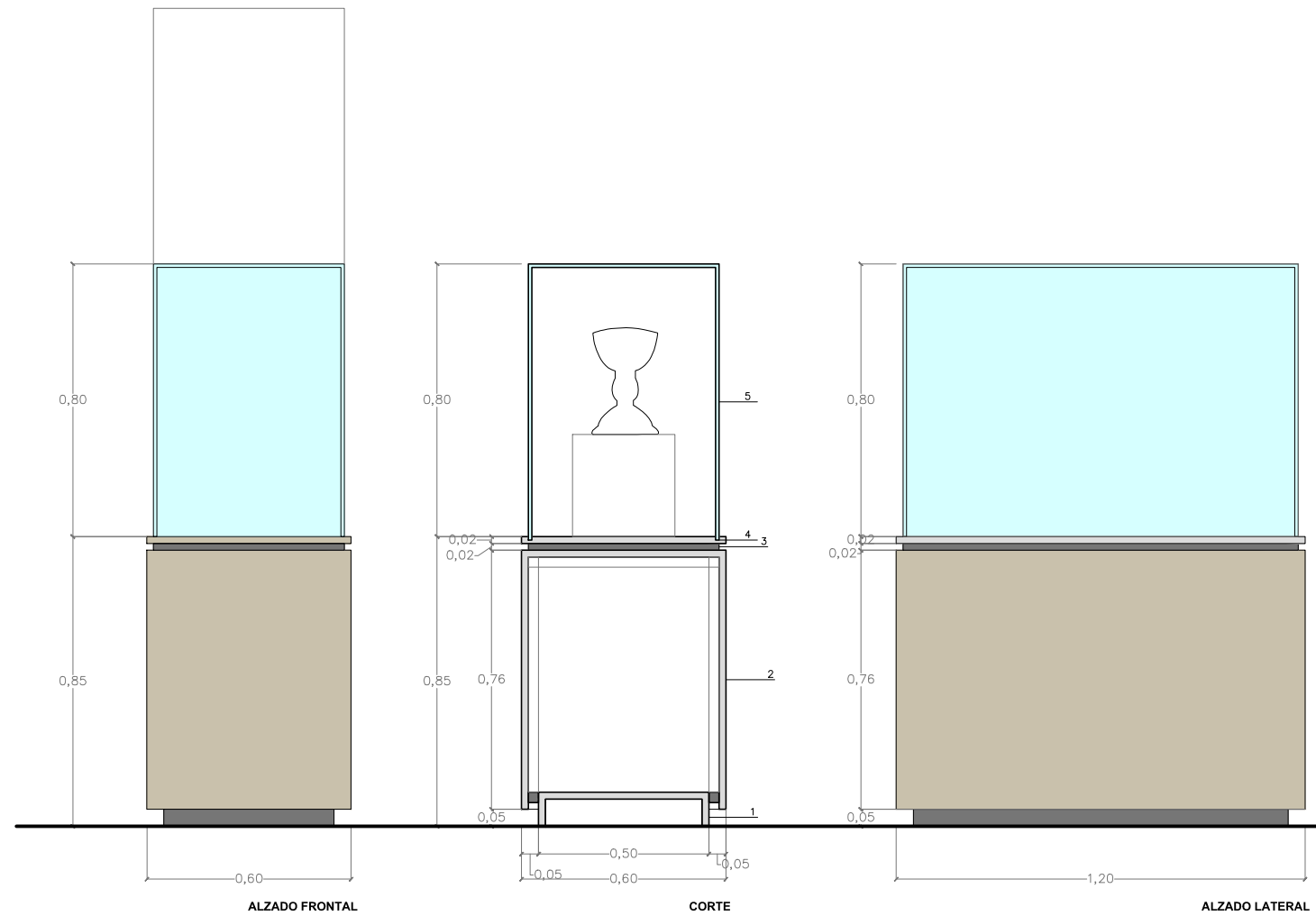

Pc
Peana exenta con campana

1. Rodapié de tablero de DM pintado gris oscuro RAL 060 40 05 (color a determinar en obra).
2. Cuerpo de la peana, realizado con 4 tableros de DM de 19 mm, pintado en color RAL 050 80 10 (color a determinar en obra).
3. Tablero de DM pintado color RAL 060 40 05.
4. Superficie horizontal, "tapa" de la peana, realizada en tablero de DM de 25 mm, pintado en color RAL 050 80 10 (color a determinar en obra), fresado en su perímetro para encajar la campana de vidrio.
5. Campana de vidrio de seguridad 4+4mm transparente, cantos biselados, uniones a inglete.

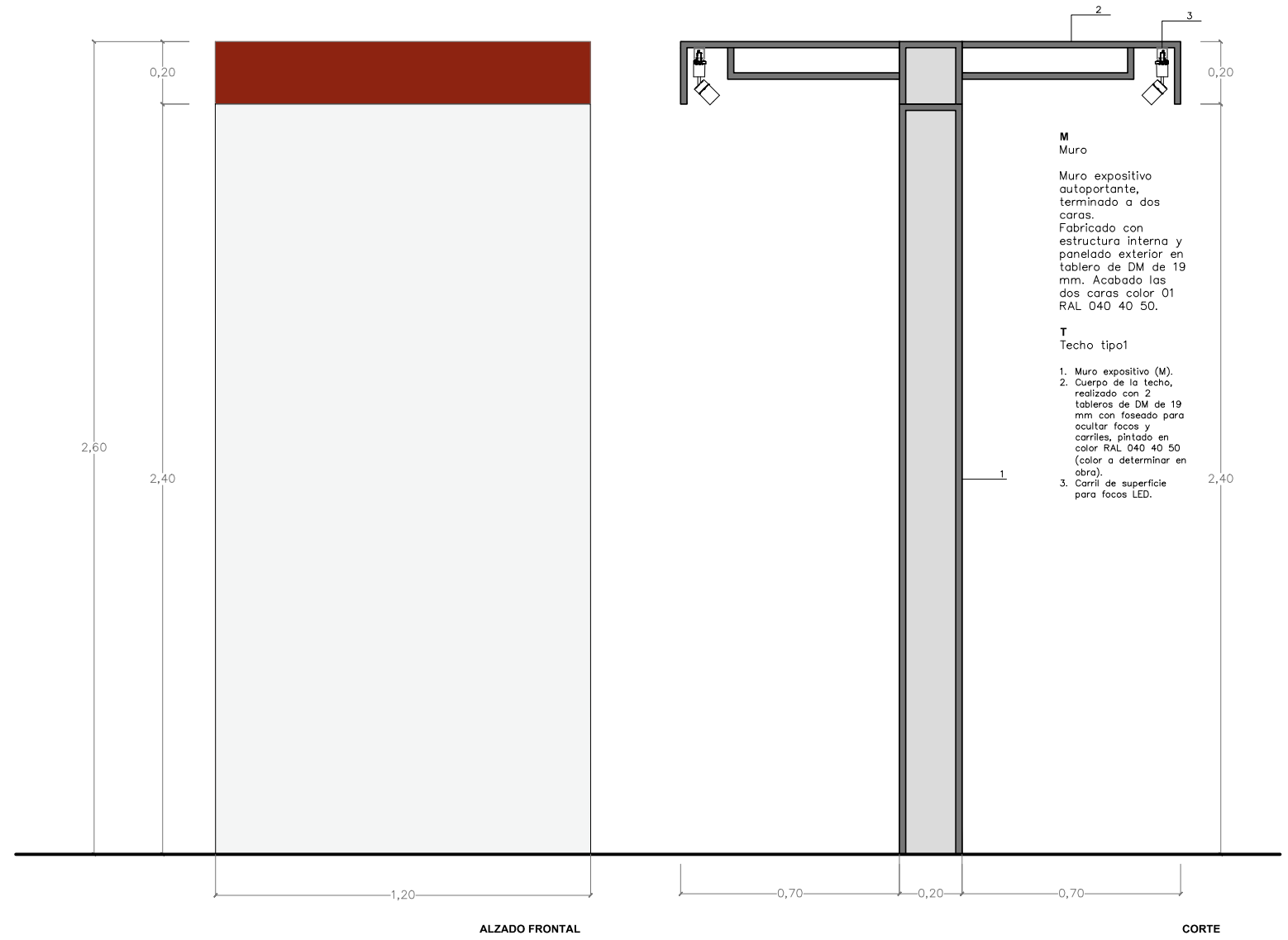
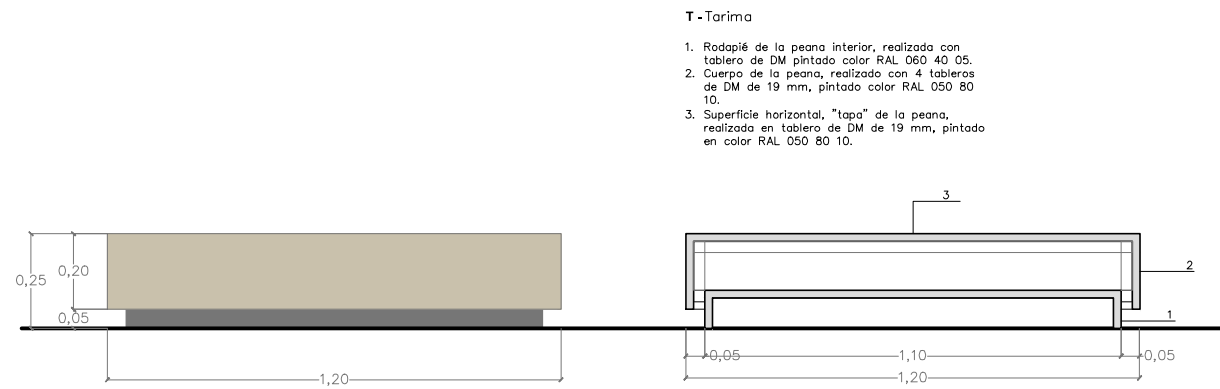

Proyecto Exposición
Burgos: Tierra de Orígenes
MUSEO DE SANTA CRUZ-TOLEDO

UBICACIÓN: Calle Miguel de Cervantes, 3, 45001 Toledo

FASE/Nº PLANO: DETALLES /D3

PLANO: DETALLES_TARIMAS Y TECHOS

FECHA: 13/12/2019

ESCALA: 1/20

GD GESTIÓN DE DISEÑO
GRÁFICA ARQUITECTURA MUSEOGRAFÍA EDITORIAL

CIF. B-88408596

c/ Colmenares, 9_ 28004-Madrid_ T. (+34) 91 445 48 30
www.gestiondiseño.com

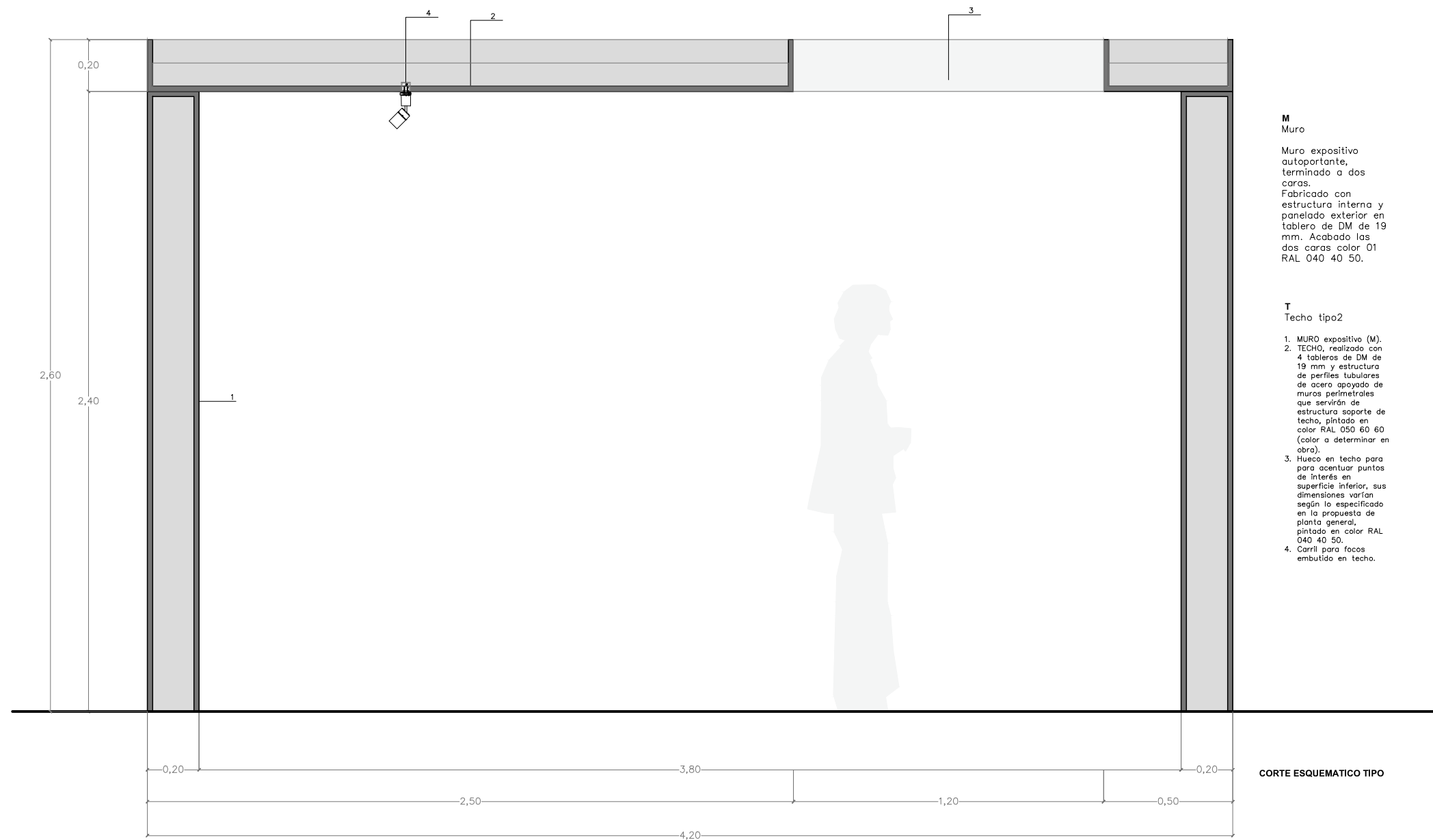

M
Muro

Muro expositivo autoportante, terminado a dos caras. Fabricado con estructura interna y panelado exterior en tablero de DM de 19 mm. Acabado las dos caras color 01 RAL 040 40 50.

T
Techo tipo2

1. MURO expositivo (M).
2. TECHO, realizado con 4 tableros de DM de 19 mm y estructura de perfiles tubulares de acero apoyado de muros perimetrales que servirán de estructura soporte de techo, pintado en color RAL 050 60 60 (color a determinar en obra).
3. Hueco en techo para para acentuar puntos de interés en superficie inferior, sus dimensiones varían según lo especificado en la propuesta de planta general, pintado en color RAL 040 40 50.
4. Carril para focos embutido en techo.

CORTE ESQUEMATICO TIPO

		Uds	Long.	Fondo	Alto	Sup.total unitaria	Precio Unitario	Precio Total Unit.	Precio Total Partida
Cap 1. INSTALACIÓN DE ELECTRICIDAD E ILUMINACIÓN									0,00 €
INSTALACIÓN DE ELECTRICIDAD									0,00 €
6.1	ud. Adecuación de instalación de electricidad								
	La medición y presupuesto incluye todo el cableado de tomas de fuerza eléctrica y de iluminación, irá bajo tubo y cumpliendo la normativa vigente hasta el cuadro eléctrico de la salas de exposiciones, donde el equipo del Patronato hará la configuración del sistema.								
	Toma de electricidad para dar servicio a TVs	0					0,00 €	0,00 €	
	Toma de electricidad para dar servicio a los carriles de focos en techos	0					0,00 €	0,00 €	
	Toma de electricidad para dar servicio a tiras LED bajo tarimas	0					0,00 €	0,00 €	
	Toma de electricidad para dar servicio graficas de backlight	0					0,00 €	0,00 €	
	Toma de electricidad para dar servicio a proyectores (audiovisual) y CPU	0					0,00 €	0,00 €	
	Toma de electricidad para dar servicio la iluminación del interior de las vitrinas	0					0,00 €		
	Conexión de los nuevos carriles de iluminación a las tomas existentes en el techo.	0					0,00 €	0,00 €	
ILUMINACIÓN DEL INTERIOR DE LAS VITRINAS									0,00 €
6.2	ud. Foco de led con cabeza orientable y vástago vertical de superficie								
	focos	0					0,00 €	0,00 €	
6.3	ud. Foco de led orientable, empotrado en cara superior de hornacinas								
	focos	0					0,00 €	0,00 €	
ILUMINACIÓN EXTERIOR LAS VITRINAS Y LA MUSEOGRAFÍA DESDE LA SALA									0,00 €
	Suministro de carril universal trifásico								
6.4	ml. Carril universal de superficie trifásico empotrado en techo , incluso p.p. de pequeñas piezas, conectores, tapas, etc.								
	T-1	1	0,00			0,00	0,00 €	0,00 €	
	T-2	1	0,00			0,00	0,00 €	0,00 €	
	T-5	1	0,00			0,00	0,00 €	0,00 €	
	T-7	1	0,00			0,00	0,00 €	0,00 €	
6.5	ml. Carril universal de superficie trifásico en techo , incluso p.p. de pequeñas piezas, conectores, tapas, etc.								
	T-3	1	0,00			0,00	0,00 €	0,00 €	

		Uds	Long.	Fondo	Alto	Sup.total unitaria	Precio Unitario	Precio Total Unit.	Precio Total Partida
	T-6	1	0,00			0,00	0,00 €	0,00 €	
	T-8	1	0,00			0,00	0,00 €	0,00 €	
	T-10	1	0,00			0,00	0,00 €	0,00 €	
6.6	Suministro de Focos para carriles incluidos de recorte.								
	focos	1	0,00			0,00	0,00 €	0,00 €	
ESTUDIO, COLOCACIÓN Y MONTAJE									0,00 €
6.7	ud. Proyeto de electricidad e iluminación. Cálculo y realización de esquema unifilar, trazado y cálculo de los diferentes circuitos.	1					0,00 €	0,00 €	
6.8	ud. Colocación y montaje de todos los elementos de iluminación	1					0,00 €	0,00 €	
<p>Madrid, 22 de Enero 2020 Gestión de Diseño</p>									



